

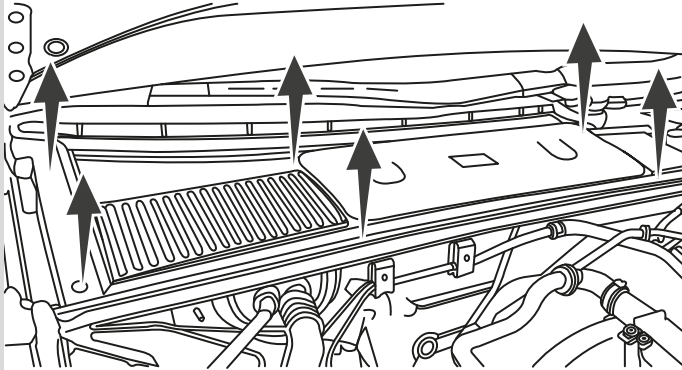

3 min.

**MC-38540C** (Audi A4, Cabriolet, Allroad y Seat Exeo)



**1** RETIRAMOS LA CUBIERTA DE PLÁSTICO EXTERIOR.  
REMOVE THE EXTERIOR PLASTIC COVER.

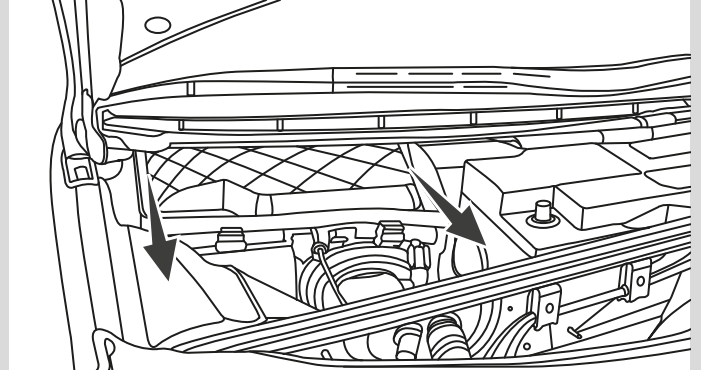

**2** RETIRAMOS LA TAPA DEL HOUSING DESACOPLANDO LAS PESTAÑAS PRIMERO Y LUEGO TIRANDO DE LA MISMA TAPA.  
REMOVE THE HOUSING LID BY DISENGAGING THE TABS FIRST AND THEN PULLING FROM THE TOP.

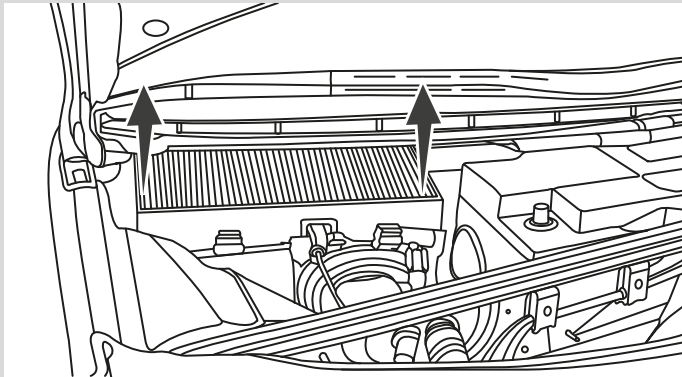

**3** RETIRAMOS EL FILTRO USADO.  
REMOVE THE USED FILTER.

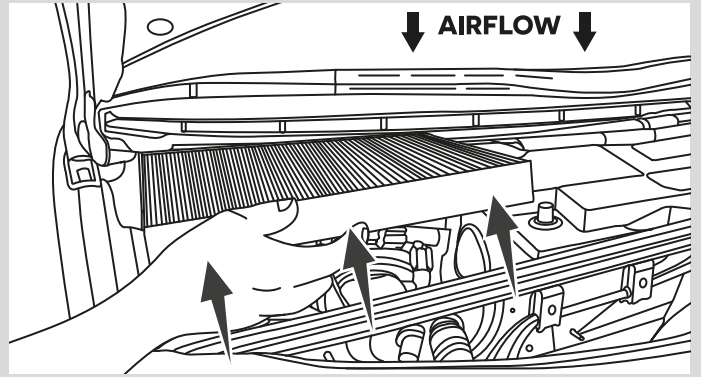

**4** INTRODUCIMOS EL FILTRO CON EL SENTIDO DEL AIRFLOW MIRANDO HACIA ABAJO.  
INTRODUCE THE FILTER WITH THE DIRECTION OF AIRFLOW LOOKING DOWN.

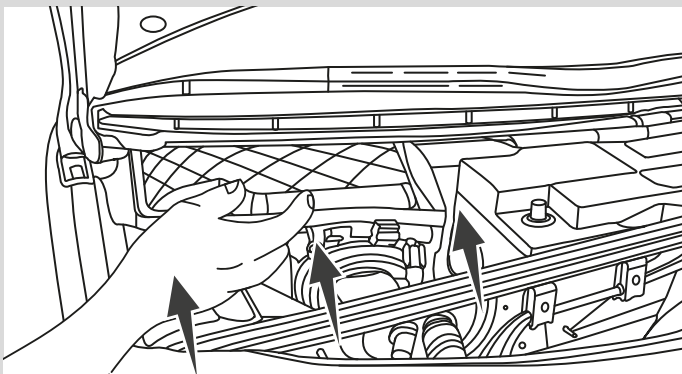

**5** COLOCAMOS LA TAPA DEL HOUSING EN SU POSICIÓN INICIAL Y LA FIJAMOS CON LAS PESTAÑAS.  
PLACE THE HOUSING LID IN ITS INITIAL POSITION AND FASTEN WITH THE TABS.

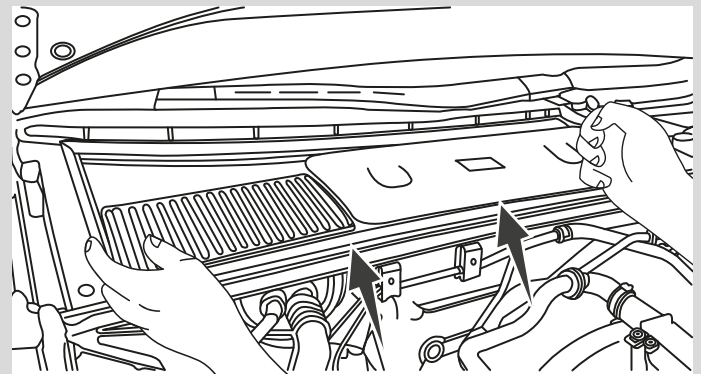

**6** COLOCAMOS LA CUBIERTA PLÁSTICA EN SU POSICIÓN INICIAL ASEGURÁNDONOS DE QUE EL FRONTAL DE LA PIEZA QUEDE CUBIERTO POR LA GOMA DE SELLADO.  
PLACE THE PLASTIC COVER IN ITS INITIAL POSITION, MAKE SURE THAT THE FRONT OF THE PART IS COVERED BY SEALING RUBBER.

\*Recuerde cambiar su Filtro de Cabina o de Polen cada año o cada 15.000 kilómetros.



**3 min.**

**MC-38540C** (Audi A6)

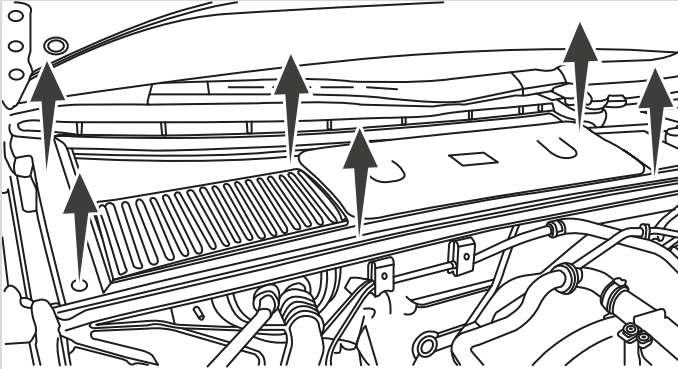

**1**

RETIRAMOS LA CUBIERTA SUPERIOR.  
REMOVE THE EXTERIOR COVER.

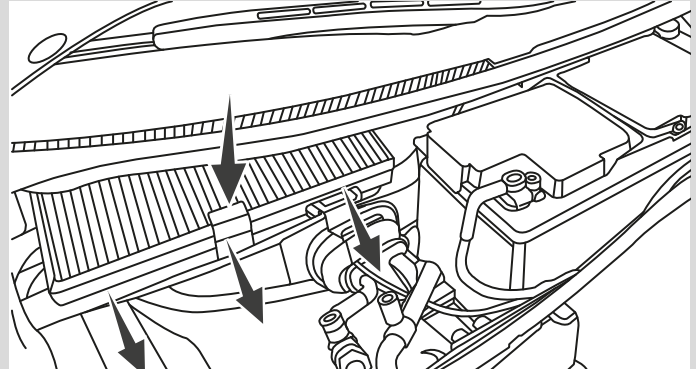

**2**

LIBERAR EL FILTRO PRESIONANDO LA PESTAÑA Y  
POSTERIORMENTE RETIRAR EL FILTRO USADO.  
RELEASE THE FILTER PRESSING THE TAB AND  
REMOVE THE USED FILTER.

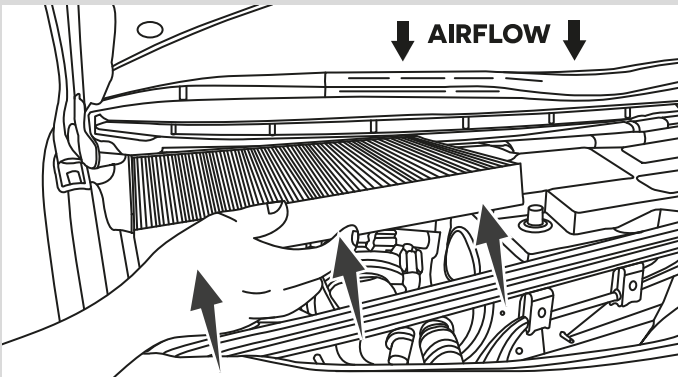

**3**

INTRODUCIMOS EL FILTRO CON EL SENTIDO DEL AIRFLOW  
MIRANDO HACIA ABAJO.  
INTRODUCE THE FILTER WITH THE DIRECTION OF AIRFLOW  
LOOKING DOWN.

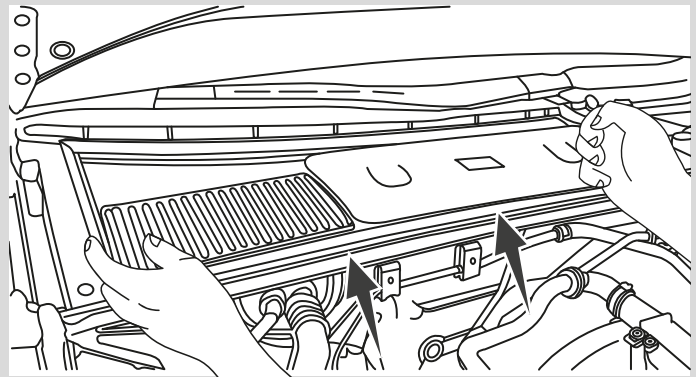

**4**

COLOCAMOS LA CUBIERTA PLÁSTICA EN SU POSICIÓN INICIAL  
ASEGURÁNDONOS DE QUE EL FRONTAL DE LA PIEZA QUEDE CUBIERTA  
POR LA GOMA DE SELLADO.  
PLACE THE PLASTIC COVER IN ITS INITIAL POSITION, MAKE SURE  
THAT THE FRONT OF THE PART IS COVERED BY SEALING RUBBER.

\*Recuerde cambiar su Filtro de Cabina o de Polen cada año o cada 15.000 kilómetros.